

地球環境を考えた

省エネ・小型汎用シュリンクトンネル

**New** T-350 II / 450 II

スタンバイ機能  
標準装備!!

ハナガタ独自の  
高効率ヒーター搭載!!

待機電力  
24%Down!!

コンパクト  
ボディ!!



ハナガタ **eco**エンジン搭載!!

## 特長



- ◇ハナガタ独自のecoエンジン搭載で約24%の消費電力削減を実現しました!
- ◇休憩時間や生産の合間にスタンバイボタン、間口用シャッター板搭載でさらに省エネ!
- ◇ハナガタ独自の熱風循環で風量が強力になり、風量調整も可能です!
- ◇コンパクトボディで設置場所を選びません!

\*記載してあるデータは弊社テスト値であり、補償するものではありません。

# T-350II

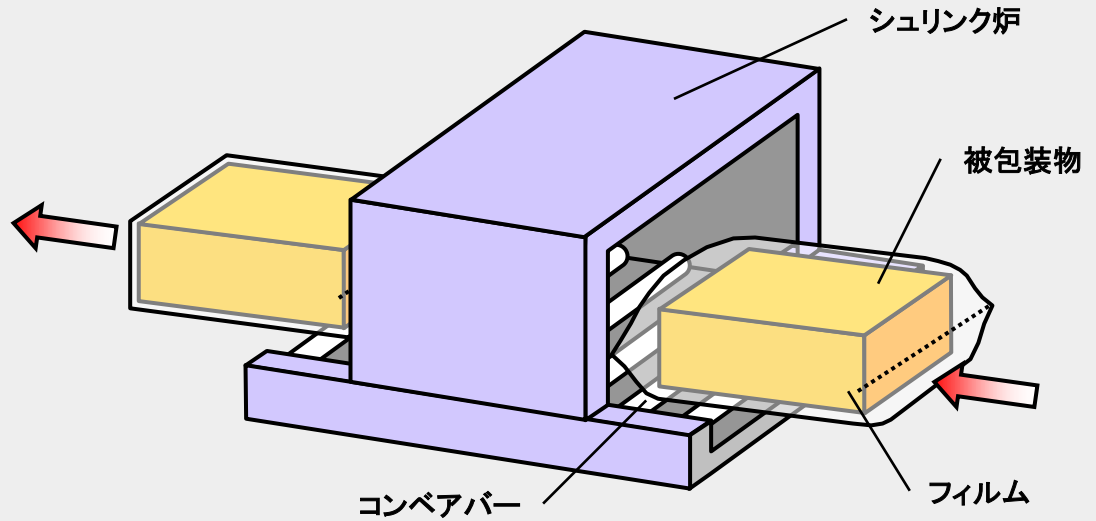

## システム概要

標準仕様		
型式	T-350II	T-450II
機械寸法	W600×L900×H1382	W700×L900×H1382
通過断面	W350×H250	W450×H250
炉長寸法	L700mm	
通過速度	2~15m/分	
電源	AC3相 200/220V 50/60Hz	
コンベアレベル	800~+60可変	
ヒーター制御	ON・OFF制御 (SSRオプション)	
ヒーター容量	4.5kW	6kW

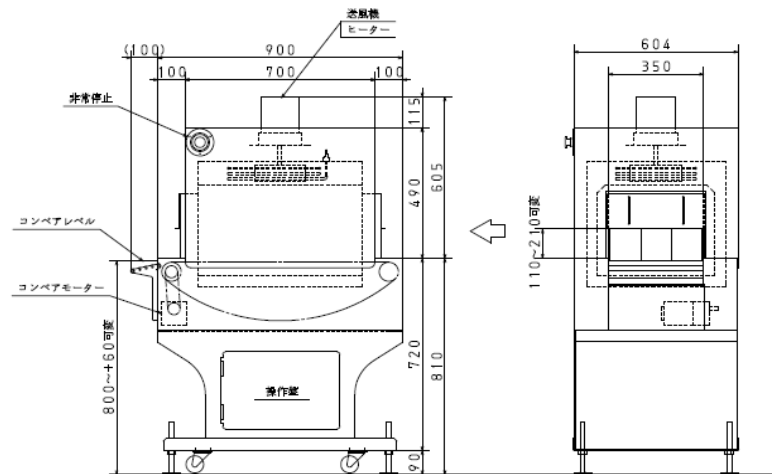

T-350II 外形図

※仕様、及び外観は改善・改良の為、予告なく変更する場合があります。

※オプション仕様も豊富にラインナップしております。お気軽にご相談下さい。

本社・工場 〒939-8033 富山県富山市横内417番地 TEL:076-425-1545 FAX:076-423-3739  
 東京ショールーム 〒103-0024 東京都中央区日本橋小舟町12-7MMビル1F TEL:03-6904-8831 FAX:03-5641-1134  
 大阪ショールーム 〒540-0034 大阪市中央区島町2-4-9島町第二野村ビル1F TEL:06-6949-0888 FAX:06-6949-0290  
 九州ショールーム 近日移転予定