

静電シール包装機 HP-20

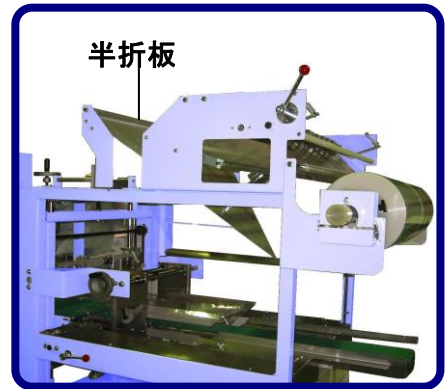

シングルフィルム仕様も可能です



地球にやさしいスクラップレスECO包装機

特長



◆スクラップレス包装

製品裏面の静電シール方式によりゴミの出ない包装を実現しました。フィルムを全て使うのでL型包装よりも包装資材コストをカットできます。

◆消費電力削減

シールバーが1本なので、2本のL型よりも消費電力が減り電気代も節約。

◆仕上がり綺麗

裏面が静電シールなのでシール面が目立ちません。溶断シール線も2本で綺麗な仕上がり。

◆シングルフィルムにも対応

オプションでシングルフィルムにも対応(右上写真参照)。より綺麗な仕上がりをお求めの際にお勧めです。

HP-20

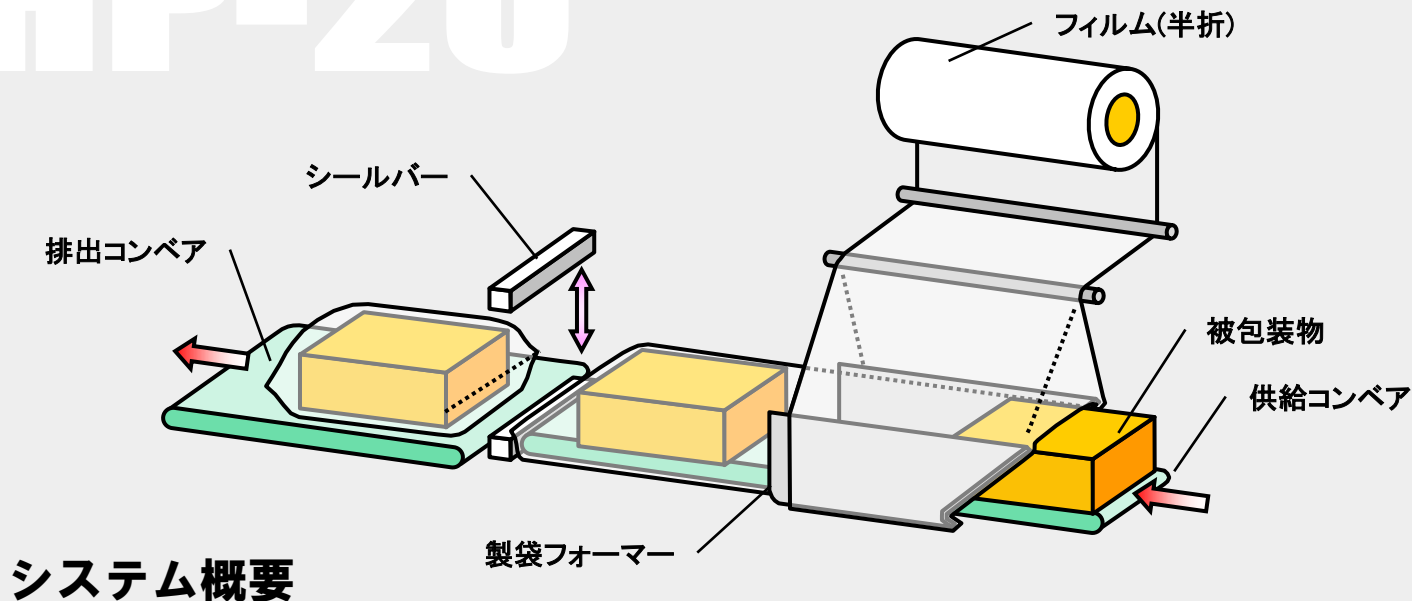

システム概要

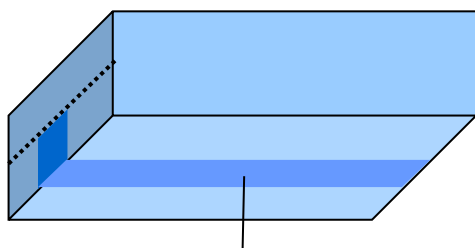

静電シール
(重ね合わせ部分)

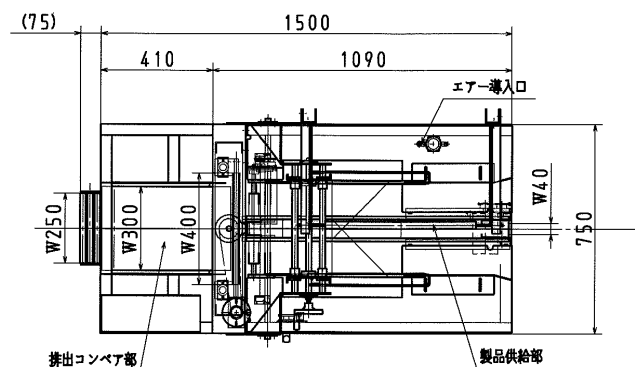

製品裏面静電シールのイメージ

標準仕様	
機械寸法	W770 × L1500 × H1527 mm
有効シール寸法	タテシール : W400 mm
シール方式	タテ : カット刃によるシール&カット 裏面 : スタティックシール
フィルムサイズ	MAX W500 × φ 300 mm (半折フィルム)
エア源	5kg/cm ² G
電源	AC3相 200/220V 50/60Hz 1Kw

※仕様、及び外観は改良の為、予告なく変更する事がございます。

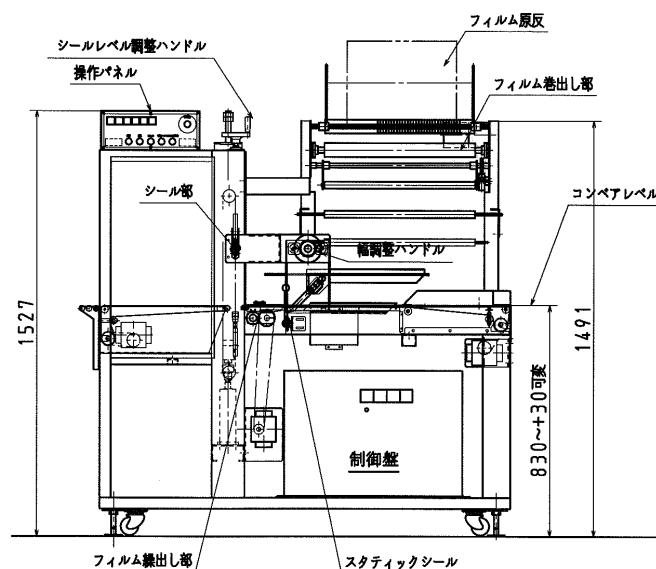

外形図

本社・工場	〒939-8033	富山県富山市横内417番地	TEL:076-425-1545	FAX:076-423-3739
東京ショールーム	〒103-0024	東京都中央区日本橋小舟町12-7MMビル1F	TEL:03-6904-8831	FAX:03-5641-1134
大阪ショールーム	〒540-0034	大阪府中央区島町2-4-9島町第二野村ビル1F	TEL:06-6949-0888	FAX:06-6949-0290
		九州ショールーム 移転中		