

# 袋詰め包装機 HG-6

今まで手作業で袋詰めしていたこんな製品を...

野菜



小袋

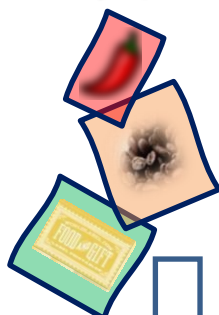

トレイ容器

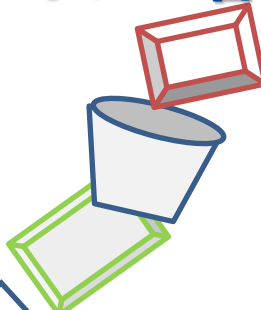

①包みたいモノを  
投入口に入れて

②スイッチ押すだけの  
らくらく包装

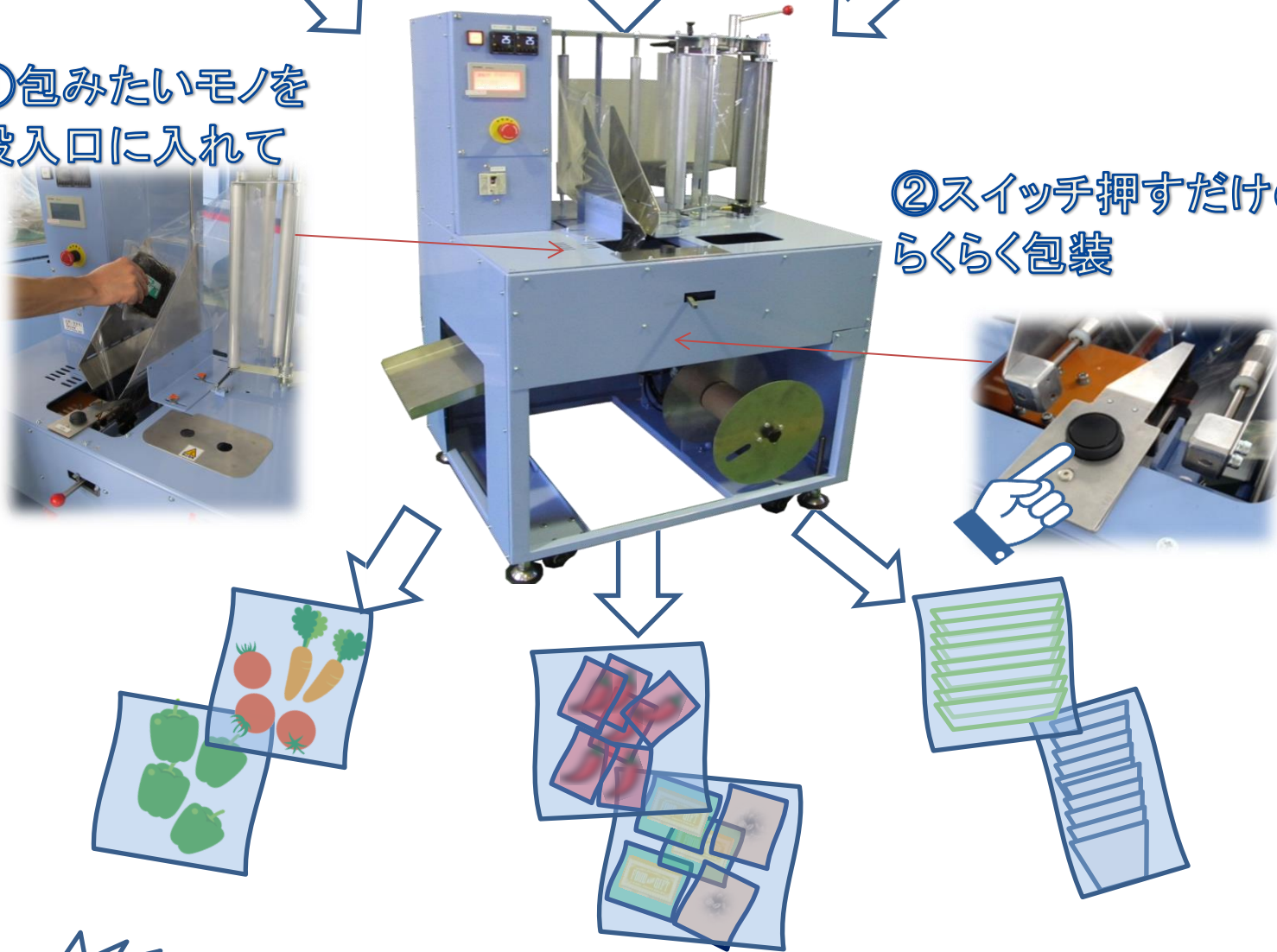

**メリット1**

袋の管理・発注の手間いらず

包装物に様々なサイズ種類があっても袋管理の必要がありません

**メリット2**

安心・安全な全体包装

全体包装は異物混入の心配がありませんので納入先からの信頼・安心が得られます

**メリット3**

機械はコンパクト

機械は袋詰めに機能を絞っており、非常にコンパクトで省スペースに対応します

**メリット4**

簡単袋詰め

袋の口開きをする必要なし 包装物を投入するだけで作業を標準化します

# HG-6

フィルム原反

製品投入方向

袋詰め完成イメージ

サイドシール  
ハナガタ独自の  
シール方式

トップエンドシール  
(ヒートバー方式)

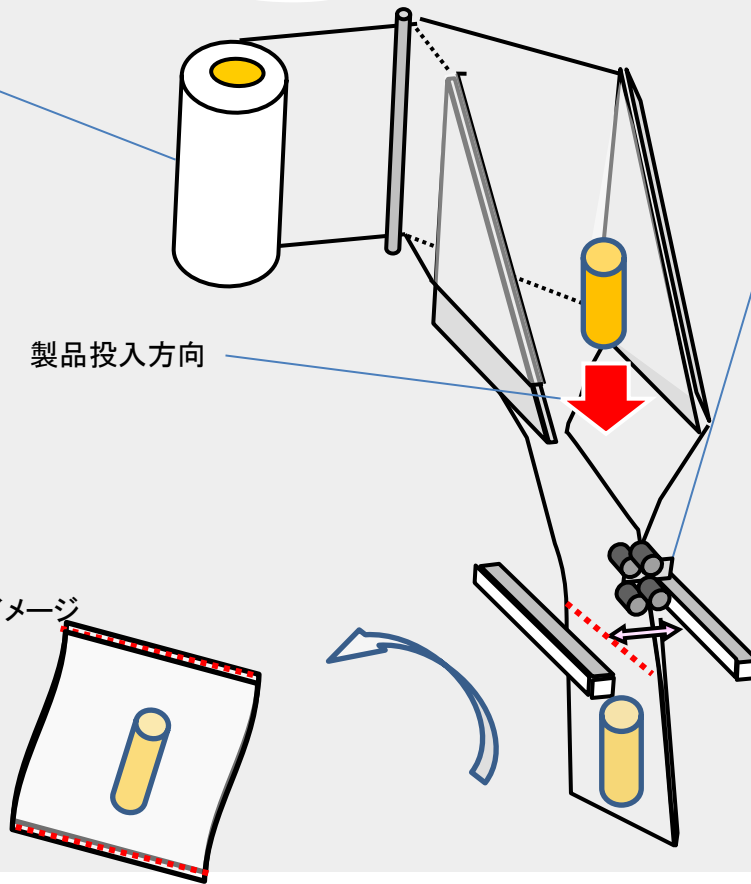

## 【TOPIX】

自動供給装置・払い出し装置等の付帯設備に関しましては別途オプションとなります。

標準仕様	
機械寸法	W700×L840×H1377m/m
有効シール寸法	トップエンド : 300m/m サイド : エンドレス
シール方式	タテ : カット刃によるシール&カット ヨコ : エッジシールによるエンドレスシール
最大フィルム幅	W350×φ300m/m【半折】
エア源	5kg/cm <sup>2</sup>
電源	AC3相 200V 50/60Hz 1kW
処理能力	~13pack/min (人手供給)

※仕様、及び外観は改善・改良の為、予告なく変更する場合があります。

※オプション仕様も豊富にラインナップしております。お気軽にご相談下さい。

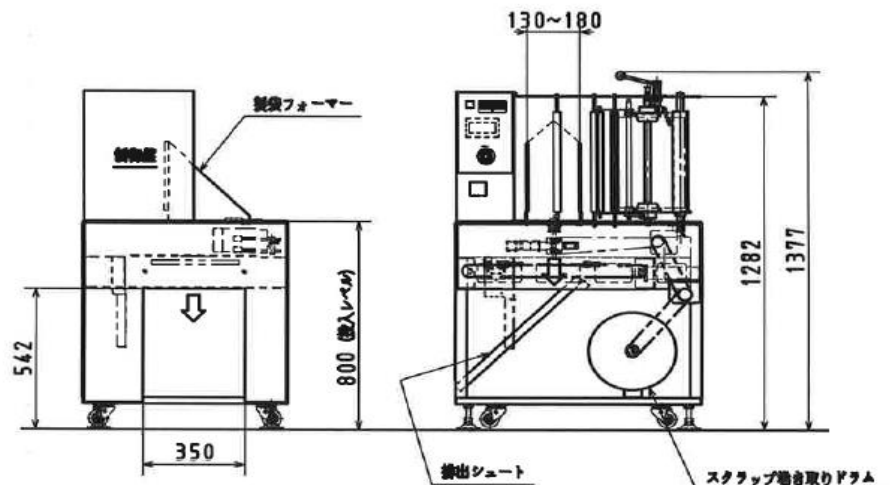
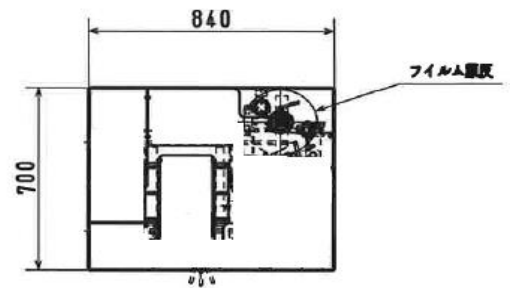

本社・工場 〒939-8033  
東京ショールーム 〒103-0024  
大阪ショールーム 〒540-0034  
九州ショールーム

HANAGATA

富山県富山市横内417番地  
東京都中央区日本橋小舟町12-7MMビル1F  
大阪市中央区島町2-4-9島町第二野村ビル1F  
近日福岡市内に移転開設予定  
E-mail : sales@hanagata.co.jp

TEL:076-425-1545 FAX:076-423-3739  
TEL:03-6904-8831 FAX:03-5641-1134  
TEL:06-6949-0888 FAX:06-6949-0290

ホームページURL : <http://www.hanagata.co.jp>